



**PRESSÃO DE SERVIÇO**

Vapor saturado	10,3 bar (150 lbf/pol <sup>2</sup> )
Água, óleo ou gás sem golpes, a 66°C	15,5 bar (225 lbf/pol <sup>2</sup> )

- Válvulas globo de Bronze ASTM B.62, com flanges:  
Fig. **VR1222** – Disco e anel paralelos, com superfície de assentamento de aço inoxidável.  
Fig. **VR1222-N** – Próprias para serviço naval, com anel e disco de bronze, fecho cônico e haste de latão.

Fig. **VR1862** – Execução especial: dispositivo de retenção.

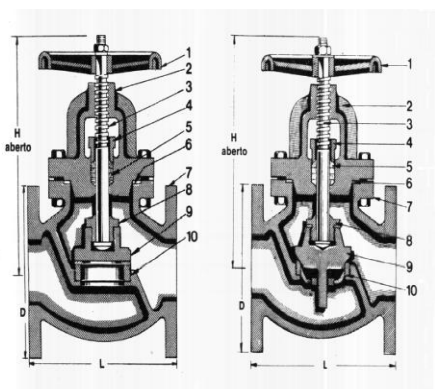

Fig. **VR1222**

Fig. **VR1222-N**

- Recomendadas especialmente para vapor saturado, sendo próprias, também, para ar comprimido, água, óleo ou gás.

- Castelo parafusado, com jugo.

- Haste ascendente externa.

- Reengaxetáveis sob pressão, quando totalmente abertas.

- Dimensões face a face pelo padrão ANSI-B16.10.

- Dimensões dos flanges pelo padrão ANSI-B16.24 - Classe 150 (Faceamento plano).

- Pressão de prova:

– Estanqueidade 13,8 bar (200 lbf/pol<sup>2</sup>).

– Corpo 20,7 bar (350 lbf/pol<sup>2</sup>).

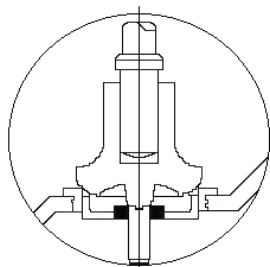

Fig. **VR1862**

DIMENSÕES				
NOMINAL	D	L	H	PESO
1/2"	88,9	108,0	225,0	6,0
3/4"	98,4	117,5	236,0	6,0
1"	108,0	127,0	267,0	8,5
1.1/4"	117,5	140,0	267,0	12,0
1.1/2"	127,0	165,1	308,0	13,4
2"	152,4	203,0	330,0	20,3
2 1/2"	177,8	216,0	382,0	24,2
3"	190,5	241,0	384,0	28,4
4"	228,6	292,0	500,0	48,9
5"	254,0	330,0	519,0	69,2
6"	279,4	356,0	570,0	83,7
8"	342,9	495,0	744,0	174,0
10"	406,4	622,0	870,0	244,0
12"	482,6	698,0	910,0	346,8
14"	533,4	787,0	1085,0	450,7
16"	596,9	914,0	1316,0	490,0
	mm	mm	mm	kg

EXECUÇÃO NORMAL - Fig. VR1222		
Nº	PARTE	MATERIAL
1	Volante	Ferro Nodular ASTM A 536
2	Tampa-jugo	Ferro Fundido ASTM A 126, Classe B
3	Haste	Aço Inox AISI 410 <sup>7</sup>
4	Preme-gaxeta	Ferro Fundido ASTM A 126, Classe B
5	Gaxeta	Grafoil ou Teflon
6	Junta	Grafite Flexível reforçada com Inox
7	Corpo	Ferro Fundido ASTM A 126, Classe B
8	Contra-porca	Latão
9	Disco	Aço Carbono com filete de Aço Inox AISI-410
10	Anel	Aço Carbono com filete de Aço Inox AISI-410
EXECUÇÃO NORMAL - Fig. VR1222-N		
3	Haste	Latão Laminado ASTM B.124
9	Disco	Bronze ASTM B.62
10	Anel	Bronze ASTM B.62