

VÁLVULA ESFERA TRIPARTIDA

BRONZE
CLASSE 150 LBS

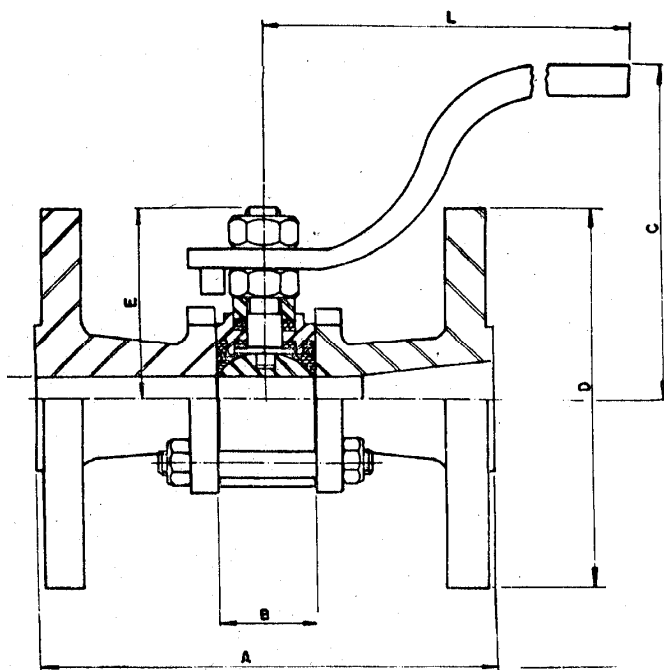

Fig. VR500-FLL

DN	A	B	C	D	E	L	PESO Kg
1/2"	108	19.0	58	88,9	38	120	1,600
3/4"	118	24.0	60	98,6	43	120	2,150
1"	127	29.0	71	108,0	55	160	2,885
1.1/4"	140	39.0	81	117,3	60	160	4,400
1.1/2"	165	45.0	105	127,0	79	175	5,600
2"	178	51.0	108	152,4	87	175	7,695
2.1/2"	191	62.0	110	177,8	93	210	12,800
3"	203	82.0	152	190,0	133	275	18.000

QT.	DENOMINAÇÃO	MATERIAL
01	Corpo	Bronze ASTM B 62
02	Tampa	Bronze ASTM B 62
10	Porca sextavada	ASTM A 194 Gr. 2H
04	Prisioneiro	ASTM A 193 Gr. B7
01	Esfera	ASTM A 351 Gr. CF8
02	Sede	PTFE
02	Junta corpo/tampa	PTFE
01	Haste	ASTM A 351 Gr. CF8
01	Alavanca	SAE 1020
01	Anel da haste	Latão ASTM B.124
02	Gaxeta	PTFE

- Haste a prova de expulsão.
- Esfera com montagem flutuante.
- Vedação reciliente ou metal x metal.
- Acionamento por alavanca com 1/4 de volta.
- Para aplicação química, petroquímica, petrolífera e industrial.
- Construção conforme norma BS 5351; ANSI ASME B16.34
- Face a face ANSI/ASME B16.10
- Extremidades com flange ANSI/ASME B16.5
- Variação de peso +- 5%
- Ressalto com ranhuras concêntricas