

FIG. VR615



CONDIÇÕES DE TRABALHO

Água, óleo ou gás, sem choque	200 PSI (14 bar)
Para válvula DN 4" a pressão máxima é 100 WOG	

- Válvula de fecho rápido, corpo em bronze.
- Tampa roscada internamente.
- Extremidades com rosca BSP ou NPT.

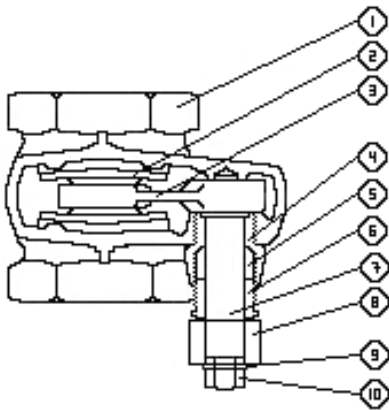

EXECUÇÃO NORMAL

N.º	PARTE	MATERIAL
1	Corpo	Bronze B.62
2	Disco	Bronze B.62
3	Alavanca	Latão
4	Estojo da gaxeta – 1/2" à 2"	Latão
4	Estojo da gaxeta – 2.1/2" à 4"	Bronze B.62
5	Gaxeta	PTFE
6	Preme gaxeta	Latão B.16
7	Haste	Latão B.124
8	Cabo	Alumínio
9	Arruela lisa	Aço Bicromatizado
10	Porca do cabo	Aço Bicromatizado
11	Tampa	Bronze B.62
12	Arruela de identificação	Bronze

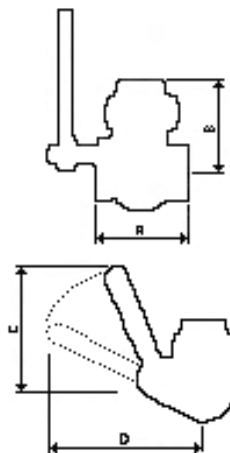
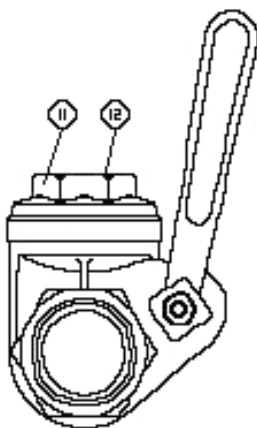

DIMENSÕES

DN	A	B	C	D	PESO
1/2"	54	56	94	122	0,740
3/4"	56	56	94	122	0,760
1"	62	61	114	140	0,980
1.1/4"	72	72	130	145	1,360
1.1/2"	74	82	150	170	2,000
2"	84	96	170	205	2,850
2.1/2"	94	110	215	240	4,580
3"	100	130	240	258	5,980
4"	112	168	315	390	10,910