

VÁLVULA ESFERA BIPARTIDA

AÇO CARBONO
CLASSE 150 LBS

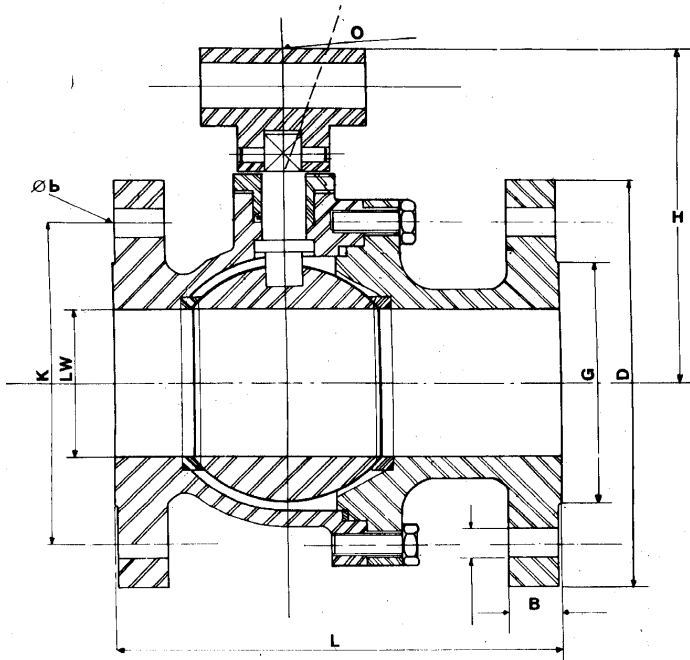

FIG. VR700-FLA

DN	L	LW	B	D	H	K	DN FUROS	QTDE FUROS	PESO Kg
2"	178	49	19,0	152,4	Alavanca	120,6	19,1	04	10,700
2.1/2"	190	63	22,2	177,8	Alavanca	139,7	19,1	04	17,500
3"	203	74	23,8	190,5	Alavanca	152,4	19,1	04	20,000
4"	229	100	23,8	228,6	Alavanca	190,5	19,1	08	34,000
6"	266	150	25,4	279,4	Manete	241,3	22,4	08	83,000
8"	292	203	28,6	342,9	Manete	298,4	22,4	08	99,000

QT.	DENOMINAÇÃO	MATERIAL
01	Corpo	ASTM A 216 Gr. WCB
01	Tampa	ASTM A 216 Gr. WCB
08	Prisioneiro	ASTM A 193 Gr. B7
08	Porca sextavada	ASTM A 194 Gr. 2H
02	Sede	PTFE
01	Esfera	ASTM A 351 Gr. CF8
01	Junta corpo/tampa	PTFE
01	Haste	ASTM A 351 Gr. CF8
02	Parafuso Allem s/cabeça	SAE 1020
01	Suporte	ASTM A 216 Gr. WCB
01	Alavanca - Tubo	Sae 1020
01	Preme gaxeta	ASTM A 216 Gr. WCB
04	Gaxeta	PTFE
01	Anel da haste	Bronze

- Para aplicação química, petroquímica, petrolífera e industrial.
- Vedação resiliente ou metal x metal.
- Haste a prova de expulsão.
- Base conforme norma ISO 5211 para instalação de atuador.
- Face a face conforme norma API 6D, ASME/ANSI B16.10
- Extremidades com flange ANSI/ASME B16.5
- Construção conforme norma API 6D; ASME/ANSI B16.34; BS-5351.